



ESSENSSE NEO VCE4

CHARAKTERISTIKA

- **Délka 1; 1,5; 2 a 2,5 m**
- **AC provedení:** vzduchový výkon až 3500 m³/h (ISO 27 327-1)
- **EC provedení:** vzduchový výkon až 4800 m³/h (ISO 27 327-1)
- STRAW SYSTEM – maximalizovaný clonící efekt, zajištění laminárního proudění
- Doporučená výška instalace až 3 m
- Nízká zástavbová výška
- **Integrovaná regulace AirGENIO PRIME nebo AirGENIO BASIC**
- Standardní barevné provedení **RAL9016** (ostatní odstíny RAL na poptání)

ESSENSSE NEO je vzduchová clona s nízkou zástavbovou výškou pro použití v malých obchodech, nákupních centrech, restauracích, administrativních budovách a výrobních halách s doporučenou instalační výškou až 3 m*. Vzduchová clona by měla být instalována v suchém prostředí s okolní teplotou od 0 °C do +40 °C a relativní vlhkostí do 80%. Je navržena pro dopravu čistého vzduchu bez prachu, mastnot, výparů chemikálií a dalších nečistot. Elektrické krytí vzduchové clony jako celku je IP20.

Návrh vzduchové clony musí vždy řešit projektant vzduchotechniky a ÚT.

* Maximální doporučená výška instalace – může se lišit podle konkrétních podmínek v místě instalace.

Výfukovou část tvoří **STRAW SYSTEM** pro maximalizaci clonícího efektu a zajištění laminárního proudění. Kompaktní a stabilní proudění vzduchu je tak dosaženo po celé délce clony. Výfukovou část lze nastavit od 3° do 15° úhlu, a to tak, aby nasměroval proud vzduchu proti otvoru dveří.

Vzduchová clona má možnost volby integrované regulace, která může být buď základní a to ovládání vzduchového výkonu **AirGENIO BASIC** nebo sofistikovaná **AirGENIO PRIME**, která optimalizuje chod vzduchové clony pro zajištění vnitřního komfortu a zároveň minimalizuje provozní náklady.

Clona je dodávána variantně s AC motory, volba tří rychlostí nebo energeticky účinnými EC motory s plynulou regulací PWM. Motory ventilátorů mají integrovaná bezúdržbová kuličková ložiska a tepelnou ochranu. Clona má možnost vytápění a může být dodána LPHW spirálou nebo elektrickým drátkovým ohřívačem.



Bez ohřevu



Vodní výměník



Elektrický drátkový ohřivač

ZÁKLADNÍ PARAMETRY

Vzduchové clony s elektrickým ohřívačem jsou osazeny automatickým termostatem a havarij-

ním termostatem s ručním resetem. Teplovodní výměníky s LPHW (low pressure hot water) jsou

určeny pro maximální provozní teplotu vody +110°C a maximální provozní tlak 1,6 MPa

AC MOTORY

VCES4-B

Typ clony	Doporučená instalační výška [m]	Vzduchový výkon [m ³ /h] *1			Akustický tlak ve 3m [dB(A)] *2			Akustický výkon [dB(A)] *3
		3. stupeň	2. stupeň	1. stupeň	3. stupeň	2. stupeň	1. stupeň	
VCES4 B 100-E0	3	1350	900	700	47	38	29	68
VCES4 B 150-E0		2200	1550	1150	48	43	35	69
VCES4 B 200-E0		3000	2200	1450	50	45	34	71
VCES4 B 250-E0		3500	3200	2350	50	50	45	72
VCES4 B 100-E1		1350	900	700	47	38	29	68
VCES4 B1 50-E1		2200	1550	1150	48	43	35	69
VCES4 B 200-E1		3000	2200	1450	50	45	34	71
VCES4 B 250-E1		3500	3200	2350	50	50	45	72
VCES4 B 100-E2		1350	900	700	47	38	29	68
VCES4 B 150-E2		2200	1550	1150	48	43	35	69
VCES4 B 200-E2		3000	2200	1450	50	45	34	71
VCES4 B 250-E2		3500	3200	2350	50	50	45	72
VCES4 B 100-V2		1300	900	700	47	40	34	68
VCES4 B 150-V2		2000	1500	1150	48	44	37	70
VCES4 B 200-V2		2950	2300	1650	50	48	39	72
VCES4 B 250-V2		3700	3200	2350	51	50	44	73
VCES4 B 100-S0		1350	900	700	47	38	29	68
VCES4 B 150-S0		2200	1550	1150	48	43	35	69
VCES4 B 200-S0		3000	2200	1450	50	45	34	71
VCES4 B 250-S0		3500	3200	2350	50	50	45	72

EC MOTORY

VCES4-B

Typ clony	Doporučená instalační výška [m]	Vzduchový výkon [m ³ /h] *1					Akustický tlak ve 3 m [dB(A)] *2					Akustický výkon [dB(A)] *3
		100%	80%	60%	40%	20%	100%	80%	60%	40%	20%	
VCES4 B 100-E0	3	2000	1850	1430	1020	650	54	51	45	37	24	75
VCES4 B 150-E0		2700	2300	1730	1200	600	54	51	45	35	23	76
VCES4 B 200-E0		3900	3400	2500	1700	950	55	52	46	36	24	77
VCES4 B 250-E0		4800	4200	3200	2200	1200	56	53	48	40	26	78
VCES4 B 100-E1		2000	1850	1430	1020	650	54	51	45	37	24	75
VCES4 B1 50-E1		2700	2300	1730	1200	600	54	51	45	35	23	76
VCES4 B 200-E1		3900	3400	2500	1700	950	55	52	46	36	24	77
VCES4 B 250-E1		4800	4200	3200	2200	1200	56	53	48	40	26	78
VCES4 B 100-E2		2000	1850	1430	1020	650	54	51	45	37	24	75
VCES4 B 150-E2		2700	2300	1730	1200	600	54	51	45	35	23	76
VCES4 B 200-E2		3900	3400	2500	1700	950	55	52	46	36	24	77
VCES4 B 250-E2		4800	4200	3200	2200	1200	56	53	48	40	26	78
VCES4 B 100-V2		1750	1500	1200	730	440	51	49	44	34	25	72
VCES4 B 150-V2		2450	2050	1600	1050	550	51	48	44	34	25	73
VCES4 B 200-V2		3550	3000	2300	1550	830	54	50	46	36	22	76
VCES4 B 250-V2		4200	3550	2700	1800	1000	55	51	45	35	25	77
VCES4 B 100-S0		2000	1850	1430	1020	650	54	51	45	37	24	75
VCES4 B 150-S0		2700	2300	1730	1200	600	54	51	45	35	23	76
VCES4 B 200-S0		3900	3400	2500	1700	950	55	52	46	36	24	77
VCES4 B 250-S0		4800	4200	3200	2200	1200	56	53	48	40	26	78

*1 Vzduchový výkon dle ISO27327-1

*2 Hodnoty akustického tlaku ve vzdálenosti 3 m pro maximální rychlost. Směrový faktor: Q = 2

*3 Měření akustického výkonu (Lwa) dle ISO 27327-2

AC MOTORY

VCES4-B

Typ clony	Výkon ohřivače [kW]		Celkový příkon [kW] 1*	Celkové napětí/proud [V/A]	Spotřeba motoru [W/A]	Zvýšení teploty Δt [°C] 2*	Frekvence [Hz]	Hmotnost [kg] 3*
	1. stupeň	2. stupeň						
VCES4B100-E0	3,2	4,7	4,90	400 / 7,6	230 / 0,6	10,4	50	24,4
VCES4B150-E0	3,8	7,5	7,70	400 / 11,4	230 / 0,9	10,2		30,4
VCES4B200-E0	4,8	9,5	9,80	400 / 15,4	230 / 1,4	9,4		38,4
VCES4B250-E0	7	12	12,40	400 / 19	230 / 1,4	10,2		45,4
VCES4B100-E1	3,2	6,3	6,50	400 / 14	230 / 0,6	13,9		24,4
VCES4B150-E1	5	10	10,20	400 / 20,5	230 / 0,9	13,6		30,4
VCES4B200-E1	6,3	12,6	12,90	400 / 26,5	230 / 1,4	12,5		38,4
VCES4B250-E1	8	16	16,40	400 / 24	230 / 1,4	13,6		45,4
VCES4B100-E2	4,7	9,5	9,70	400 / 14,2	230 / 0,6	21,0		24,4
VCES4B150-E2	7,5	15	15,20	400 / 21,6	230 / 0,9	20,3		30,4
VCES4B200-E2	9,5	19	19,30	400 / 28,8	230 / 1,4	18,9		38,4
VCES4B250-E2	12,2	24,5	24,90	400 / 36,8	230 / 1,4	20,9		45,4
VCES4B100-V2	16,0*4		0,20	230 / 0,6	230 / 0,6	36,6		25,6
VCES4B150-V2	23,6*4		0,20	230 / 0,9	230 / 0,9	35,2		32,1
VCES4B200-V2	34,0*4		0,30	230 / 1,4	230 / 1,4	34,4		41,6
VCES4B250-V2	42,9*4		0,40	230 / 1,4	230 / 1,4	34,5		48,6
VCES4B100-S0	-	-	0,10	230 / 0,6	230 / 0,6	-		22,6
VCES4B150-S0	-	-	0,20	230 / 0,9	230 / 0,9	-		28,6
VCES4B200-S0	-	-	0,30	230 / 1,4	230 / 1,4	-		36,6
VCES4B250-S0	-	-	0,40	230 / 1,4	230 / 1,4	-		42,6

*1 Teplota nasávaného vzduchu +18 °C při maximálním výkonu ohřevu a nejvyšší rychlosti ventilátoru, teplotní spád 90/70°C

*2 Celkový příkon modulu clony (příkon ohřivače včetně příkonu ventilátorů)

*3 Hmotnost bez regulace

EC MOTORY
VCES4-B

Typ clony	Výkon ohřivače [kW]		Celkový příkon [kW] 1*	Celkové napětí/proud [V/A]	Spotřeba motoru [V/A]	Zvýšení teploty Δt [°C] 2*	Frekvence [Hz]	Hmotnost [kg] 3*
	1. stupeň	2. stupeň						
VCES4B100-E0	3,2	4,7	5,10	400 / 9,6	230 / 2,8	7,0	50	23,2
VCES4B150-E0	3,8	7,5	7,90	400 / 13,5	230 / 3	8,3		29,6
VCES4B200-E0	4,8	9,5	9,94	400 / 17,2	230 / 3,4	7,3		34,5
VCES4B250-E0	7	12	12,44	400 / 19	230 / 3,5	7,5		41,5
VCES4B100-E1	3,2	6,3	6,70	400 / 14	230 / 2,8	9,4		23,2
VCES4B150-E1	5	10	10,40	400 / 20,5	230 / 3	11,0		29,6
VCES4B200-E1	6,3	12,6	13,04	400 / 26,5	230 / 3,4	9,6		34,5
VCES4B250-E1	8	16	16,44	400 / 24	230 / 3,5	9,9		41,5
VCES4B100-E2	4,7	9,5	9,90	400 / 16,1	230 / 2,8	14,2		23,2
VCES4B150-E2	7,5	15	15,40	400 / 23,7	230 / 3	16,6		29,6
VCES4B200-E2	9,5	19	19,44	400 / 30,8	230 / 3,4	14,5		34,5
VCES4B250-E2	12,2	24,5	24,94	400 / 38,5	230 / 3,5	15,2		41,5
VCES4B100-V2	18,7*4		0,30	230 / 2,4	230 / 2,4	31,8		24,4
VCES4B150-V2	26,3*4		0,40	230 / 3	230 / 3	32,0		31,3
VCES4B200-V2	37,4*4		0,44	230 / 3,4	230 / 3,4	31,4		37,7
VCES4B250-V2	45,8*4		0,44	230 / 3,4	230 / 3,4	32,5		44,7
VCES4B100-S0	–	–	0,40	230 / 2,8	230 / 2,8	–		21,4
VCES4B150-S0	–	–	0,40	230 / 3	230 / 3	–		27,8
VCES4B200-S0	–	–	0,44	230 / 3,4	230 / 3,4	–		32,7
VCES4B250-S0	–	–	0,44	230 / 3,5	230 / 3,5	–		38,7

*1 Teplota nasávaného vzduchu +18 °C při maximálním výkonu ohřevu a nejvyšší rychlosti ventilátoru, teplotní spád 90/70°C

*2 Celkový příkon modulu clony (příkon ohřivače včetně příkonu ventilátorů)

*3 Hmotnost bez regulace

AC MOTORY
VCES4-B

Parametry vodních výměníků LPHW (low pressure hot water) při teplotním spádu 90/70 °C

Typ clony	Vzduchový výkon [m³/h]	Výkon ohřivače [kW]	Teplota na výfuku ze clony [°C]	Tlaková ztráta vody [kPa]	Průtok média [l/s]
VCES4 B 100 V2	1300	16,0	54,4	14,8	0,20
VCES4 B 150 V2	2000	23,6	53,0	10,5	0,29
VCES4 B 200 V2	2950	34,0	52,1	14,6	0,42
VCES4 B 250 V2	3700	42,9	52,3	24,4	0,53

* Teplota nasávaného vzduchu +18 °C

Parametry vodních výměníků LPHW (low pressure hot water) při teplotním spádu 80/60 °C

Typ clony	Vzduchový výkon [m³/h]	Výkon ohřivače [kW]	Teplota na výfuku ze clony [°C]	Tlaková ztráta vody [kPa]	Průtok média [l/s]
VCES4 B 100 V2	1300	13,2	48,0	10,5	0,16
VCES4 B 150 V2	2000	19,4	46,7	7,3	0,24
VCES4 B 200 V2	2950	27,9	46,0	10,2	0,34
VCES4 B 250 V2	3700	35,3	46,3	17,2	0,43

* Teplota nasávaného vzduchu +18 °C

Parametry vodních výměníků LPHW (low pressure hot water) při teplotním spádu 70/50 °C

Typ clony	Vzduchový výkon [m³/h]	Výkon ohřivače [kW]	Teplota na výfuku ze clony [°C]	Tlaková ztráta vody [kPa]	Průtok média [l/s]
VCES4 B 100 V2	1300	10,3	41,5	6,9	0,12
VCES4 B 150 V2	2000	15,1	40,4	4,7	0,18
VCES4 B 200 V2	2950	21,8	39,9	6,5	0,27
VCES4 B 250 V2	3700	27,7	40,2	11,1	0,34

* Teplota nasávaného vzduchu +18 °C

Parametry vodních výměníků LPHW (low pressure hot water) při teplotním spádu 60/40 °C

Typ clony	Vzduchový výkon [m³/h]	Výkon ohřivače [kW]	Teplota na výfuku ze clony [°C]	Tlaková ztráta vody [kPa]	Průtok média [l/s]
VCES4 B 100 V2	1300	7,4	34,9	3,8	0,09
VCES4 B 150 V2	2000	10,8	33,9	2,5	0,13
VCES4 B 200 V2	2950	15,6	33,7	3,5	0,19
VCES4 B 250 V2	3700	20,1	34,0	6,2	0,24

* Teplota nasávaného vzduchu +18 °C

EC MOTORY

VCES4-B

Parametry vodních výměníků LPHW (low pressure hot water)
při teplotním spádu 90/70 °C

Typ clony	Vzduchový výkon [m³/h]	Výkon ohřívače [kW]	Teplota na výfuku ze clony [°C]	Tlaková ztráta vody [kPa]	Průtok média [l/s]
VCES4 B 100 V2	1750	18,7	49,6	19,9	0,23
VCES4 B 150 V2	2450	26,3	49,8	12,9	0,33
VCES4 B 200 V2	3550	37,4	49,2	17,5	0,46
VCES4 B 250 V2	4200	45,8	50,3	27,7	0,56

* Teplota nasávaného vzduchu +18 °C

Parametry vodních výměníků LPHW (low pressure hot water)
při teplotním spádu 80/60 °C

Typ clony	Vzduchový výkon [m³/h]	Výkon ohřívače [kW]	Teplota na výfuku ze clony [°C]	Tlaková ztráta vody [kPa]	Průtok média [l/s]
VCES4 B 100 V2	1750	15,4	44,0	14,0	0,19
VCES4 B 150 V2	2450	21,5	44,0	8,9	0,26
VCES4 B 200 V2	3550	30,7	43,6	12,2	0,38
VCES4 B 250 V2	4200	37,7	44,6	19,4	0,46

* Teplota nasávaného vzduchu +18 °C

Parametry vodních výměníků LPHW (low pressure hot water)
při teplotním spádu 70/50 °C

Typ clony	Vzduchový výkon [m³/h]	Výkon ohřívače [kW]	Teplota na výfuku ze clony [°C]	Tlaková ztráta vody [kPa]	Průtok média [l/s]
VCES4 B 100 V2	1750	12,0	38,3	9,1	0,15
VCES4 B 150 V2	2450	16,7	38,2	5,7	0,21
VCES4 B 200 V2	3550	23,9	37,9	7,7	0,29
VCES4 B 250 V2	4200	29,6	38,9	12,5	0,36

* Teplota nasávaného vzduchu +18 °C

Parametry vodních výměníků LPHW (low pressure hot water)
při teplotním spádu 60/40 °C

Typ clony	Vzduchový výkon [m³/h]	Výkon ohřívače [kW]	Teplota na výfuku ze clony [°C]	Tlaková ztráta vody [kPa]	Průtok média [l/s]
VCES4 B 100 V2	1750	8,6	32,6	5,0	0,11
VCES4 B 150 V2	2450	11,9	32,4	3	0,14
VCES4 B 200 V2	3550	17,1	32,2	4,2	0,21
VCES4 B 250 V2	4200	21,3	33,0	6,9	0,26

* Teplota nasávaného vzduchu +18 °C

Doporučené kombinace dvoucestných zónových ventilů ZV2 pro vodní výměníky LPHW (low pressure hot water)

Typ clony	Regulace	Teplotní spád			
		90/70 °C	80/60 °C	70/50 °C	60/40 °C
VCES4 B 100 V2	PRIME	ZV2-024-08,0-20	ZV2-024-08,0-20	ZV2-024-08,0-20	ZV2-024-08,0-20
VCES4 B 150 V2					
VCES4 B 200 V2		ZV2-024-16,0-25 *			
VCES4 B 250 V2					
VCES4 B 100 V2	BASIC	ZV2-230-08,0-20	ZV2-230-08,0-20	ZV2-230-08,0-20	ZV2-230-08,0-20
VCES4 B 150 V2					
VCES4 B 200 V2		ZV2-230-21,0-20			
VCES4 B 250 V2					

* Nutné zredukování DN25 na DN20

Doporučené kombinace třicestných zónových ventilů ZV3 pro vodní výměníky LPHW (low pressure hot water)

Typ clony	Regulace	Teplotní spád			
		90/70 °C	80/60 °C	70/50 °C	60/40 °C
VCES4 B 100 V2	PRIME	ZV3-024-04,0-20	ZV3-024-04,0-20	ZV3-024-04,0-20	ZV3-024-04,0-20
VCES4 B 150 V2		ZV3-024-06,3-20	ZV3-024-04,0-20	ZV3-024-04,0-20	ZV3-024-04,0-20
VCES4 B 200 V2		ZV3-024-06,3-20	ZV3-024-06,3-20	ZV3-024-06,3-20	ZV3-024-06,3-20
VCES4 B 250 V2		ZV3-024-10,0-25 *	ZV3-024-10,0-25 *	ZV3-024-10,0-25 *	ZV3-024-10,0-25 *
VCES4 B 100 V2	BASIC	ZV3-230-04,0-20	ZV3-230-04,0-20	ZV3-230-04,0-20	ZV3-230-04,0-20
VCES4 B 150 V2		ZV3-230-21,0-20	ZV3-230-04,0-20	ZV3-230-04,0-20	ZV3-230-04,0-20
VCES4 B 200 V2		ZV3-230-21,0-20	ZV3-230-21,0-20	ZV3-230-21,0-20	ZV3-230-04,0-20
VCES4 B 250 V2		ZV2-230-21,0-20	ZV2-230-08,0-20	ZV2-230-08,0-20	ZV2-230-08,0-20

* Nutné zredukování DN25 na DN20

HLAVNÍ ČÁSTI

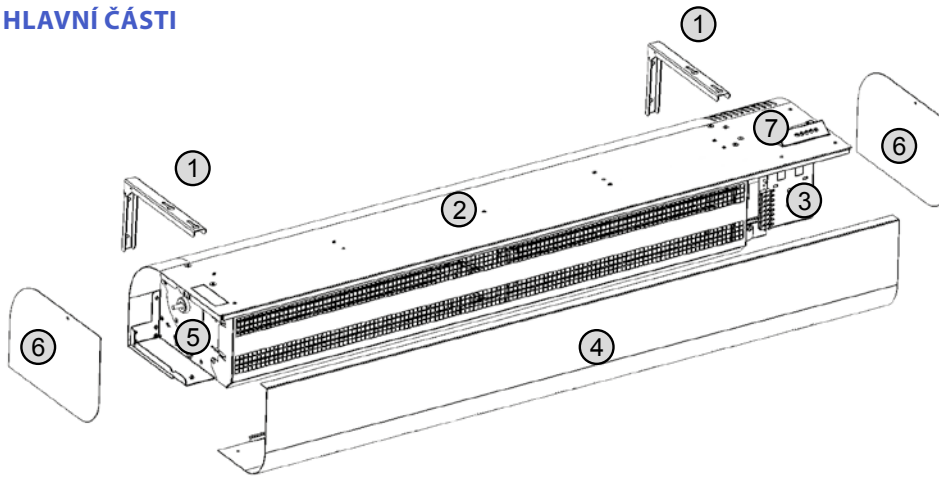

- ① Montážní konzole (je součástí balení)
- ② Horní kryt
- ③ Prostor pro připojení modulu regulace
- ④ Kryt sání
- ⑤ Napojení vodního výměníku LPHW (low pressure hot water) (pouze u verzí s vodním výměníkem)
- ⑥ Boční kryt (uchycen na magnety)
- ⑦ Připojení hlavního napájení

INSTALACE A MONTÁŽ

- Vzduchové clony je možno instalovat pouze v horizontální poloze
- Vzduchové clony je nutno umístit co nejbližší k hornímu okraji dveřního otvoru. Minimální vzdálenosti od stěn viz obrázek
- K zajištění správné funkce je doporučeno, aby clona přesahovala dveřní otvor minimálně o 100 mm na každé straně
- Pro správný provoz vzduchové clony je nutno dodržet odstupové vzdálenosti od okolních předmětů, viz obrázek
- Při instalaci je nutno vzít v úvahu umístění přívodu elektrické energie a topné vody
- Vzduchové clony je nutno zavěsit pomocí držáků

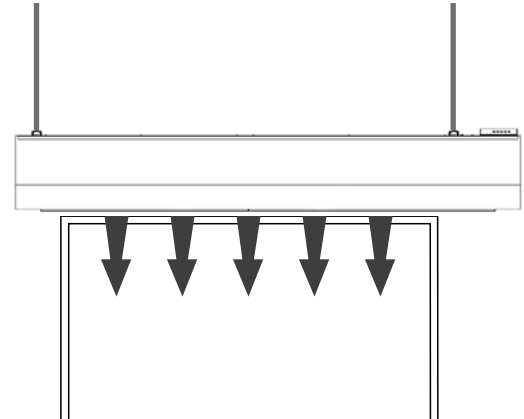
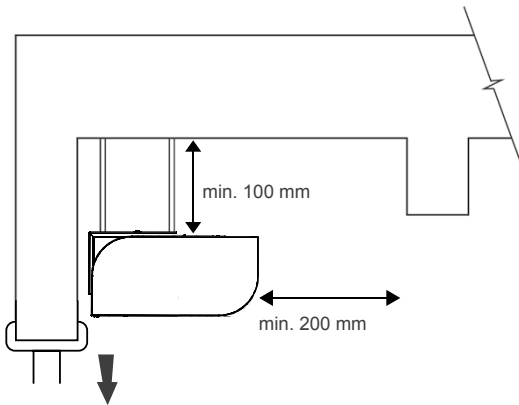

ROZMĚRY

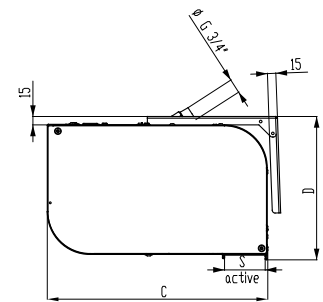
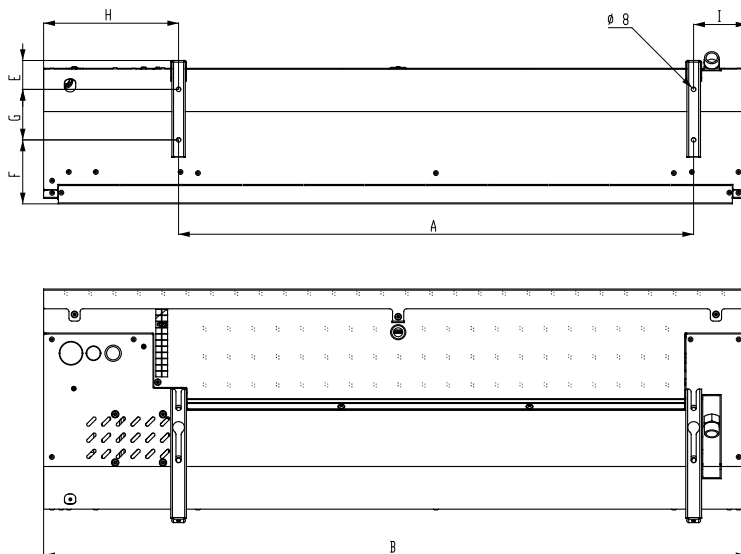

Typ clony	Rozměry [mm]								
	A	B	C	D	E	F	G	H	I
VCES4 B 100	916	1252	392	252	51	111	90	240	95
VCES4 B 150	1325	1660	392	252	51	111	90	240	95
VCES4 B 200	1825	2160	392	252	51	111	90	240	95
VCES4 B 250	2235	2570	392	252	51	111	90	240	95

OVLÁDÁNÍ

Přehled funkcí jednotlivých typů ovladačů



	AirGENIO	PRIME	BASIC
	Ovládání	7 – segmentový displej se 3 kapacitními tlačítky	Manuální ovládání
	Mód	Manuální / Automatický	Manuální
	AC motor – Regulace vzduchového výkonu	AC – 3 stupně	AC – 3 stupně
	EC motor – Regulace vzduchového výkonu	EC – PWM/0-10V	EC – PWM/0-10V
	Regulace výkonu elektrického ohřivače	PWM	0 / 50% / 100%
	Regulace výkonu vodního ohřivače	ON-OFF or 0-10V (settable logic NO/NC)	ON-OFF
	Indikace stavu	ANO (LED na display)	NE
	AirGENIO PRIME aplikace	Změna nastavení	NE
	Automatická regulace otáček	ANO	NE
	Časovač	ANO	NE
	Regulace teploty	Ano (NTC) Vestavěný ovládací panel	NE
	Možnost připojení dveřního kontaktu	Ano Nastavitelná logika (NO/NC)	ANO (pouze 230 V)
	Letní režim	ANO	NE
	Protimrazová ochrana vodních výměníků LPHW	Ano (ovládat pomocí čidlo pokojové teploty)	NE
	Řetězení vzduchových clon	ANO (max. 10 ks)	NE
	Error kontakt	Ano (nastavení pomocí jumper) / HEAT nebo RUN+ERROR	NE
	Run kontakt	Ano (nastavení pomocí jumper) / HEAT nebo RUN+ERROR	NE
	Externí ovládání	Ano nastavitelná logika (NO/NC)	ANO
	BMS připojení	Modbus RTU	NE
	Interval údržby	ANO	NE

* PWM (Pulse Width Modulation), pulzní šířková modulace, plynulý náběh

PŘÍKLAD ŘETĚZENÍ CLON

JEDEN DVEŘNÍ KONTAKT JAKO HLAVNÍ MASTER, PŘEPOSLÁNÍ INFORMACE DO SLAVE

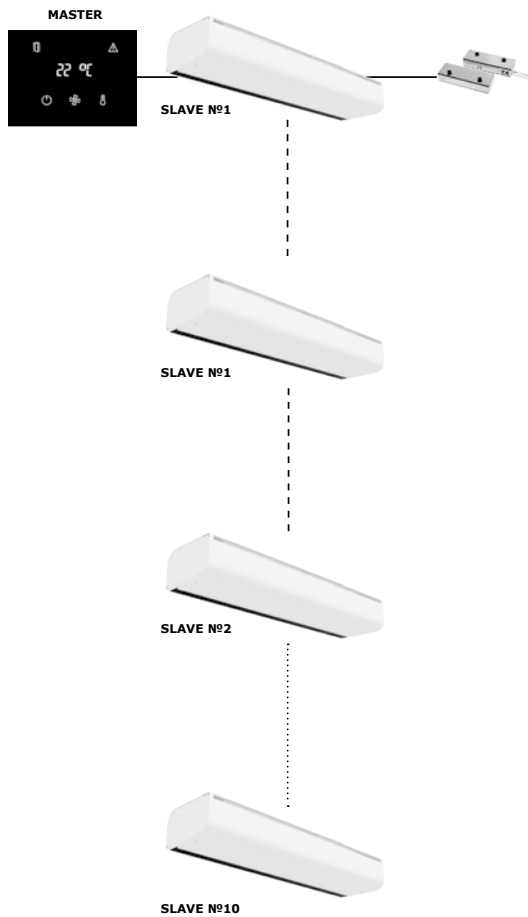

SAMOSTATNÉ DVEŘNÍ KONTAKTY PRO MASTER A SLAVE REGULACE

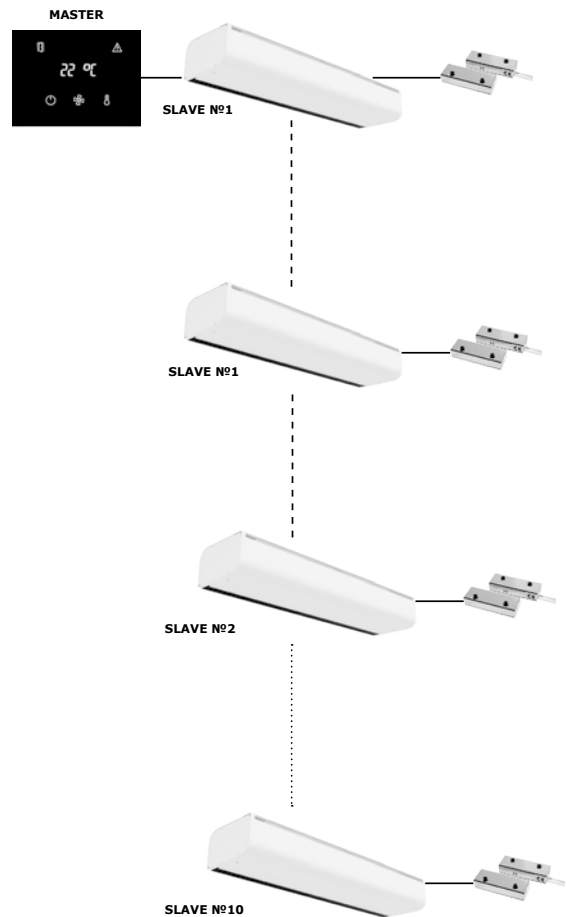

PŘÍSLUŠENSTVÍ

VOLITELNÉ PŘÍSLUŠENSTVÍ

Dvoucestný zónový ventil se servopohonem (0–10 V)

ZV2-024-xx,x-xx

Třícestný zónový ventil se servopohonem (0–10 V)

ZV3-024-xx,x-xx

(pouze pro PRIME)



Dvoucestný zónový ventil se servopohonem (230V)

ZV2-230-xx,x-xx

Třícestný zónový ventil se servopohonem

ZV3-230-xx,x-xx

(pro regulaci BASIC, PRIME)



Čidlo venkovní teploty

10 m, IP68, není součástí balení clony

CT-NTC-OUTDOOR



Pokojový termostat

TER-P



Prostorové teplotní čidlo

CT-ROOM



Magnetický dveřní kontakt (12 V)

DK-B-3

V kovovém pouzdře s vyšší ochranou proti mechanickému poškození



Ovládací panel



CP-CB-AP1-EX-A3

A3 – AC motory 3 rychlosti (PRIME regulace)

EC – EC motory (PRIME regulace)

EX – Elektrický ohřev

VX – Vodní ohřev

AM – Bez ohřevu

SCHÉMA ZAPOJENÍ

Doporučené průřezy vodičů jsou uvedeny v návodu k použití.

Veškerá schémata uvedená v katalogovém listu jsou pouze informativní. Při montáži je nutno se striktně řídit štítky a schémata přiloženými k výrobku.



AirGENIO BASIC

BASIC EC

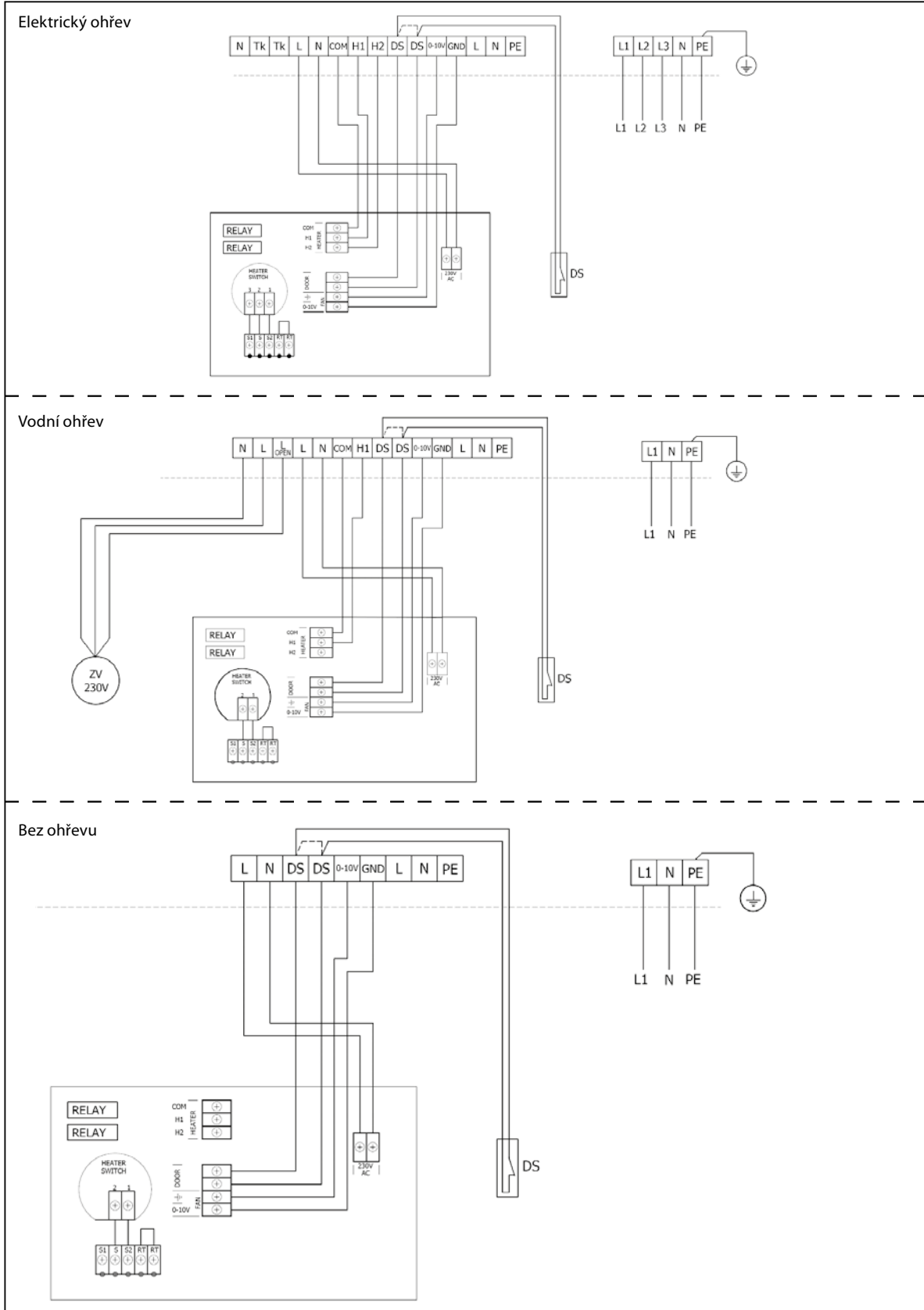

1

BASIC AC



SCHÉMA ZAPOJENÍ



**AirGENIO PRIME
MASTER**

AC/EC

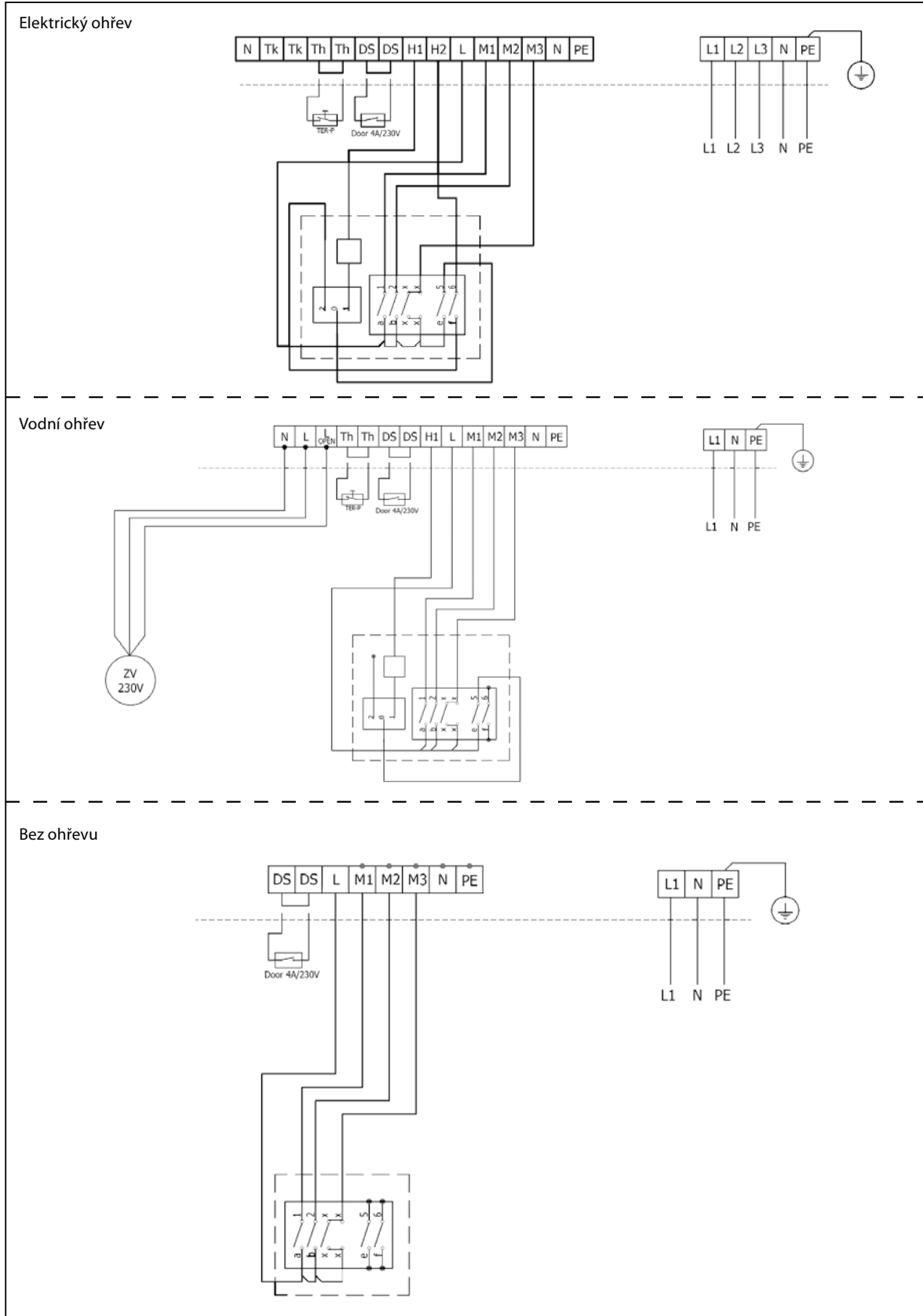
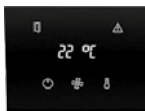
1

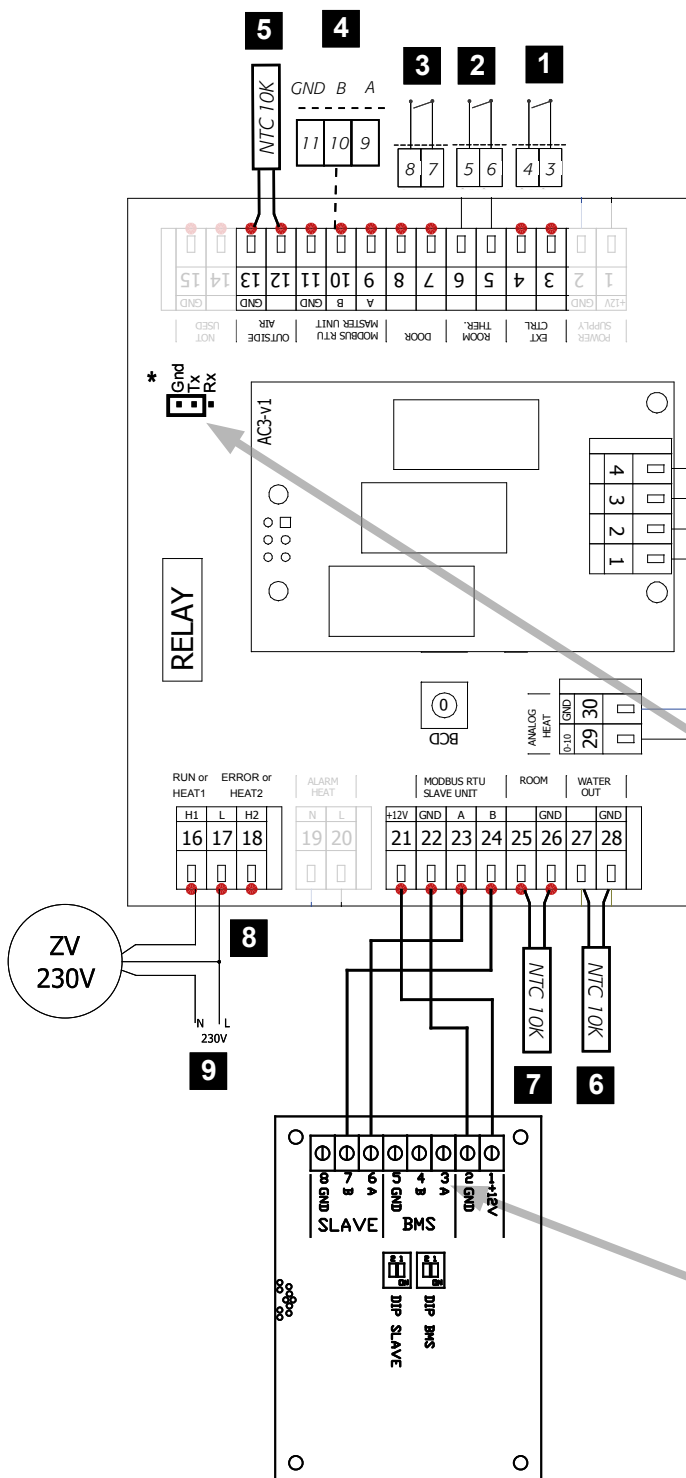

OVLÁDACÍ PANEL - MASTER

Elektrický ohřev	Bez ohřevu	Vodní ohřev
L1 L2 L3 N PE	L1 N PE	L1 N PE
L1 L2 L3 N PE	L1 N PE	L1 N PE

1	Externí řízení – (vstup, ON/OFF)
2	Pokojevý termostat – (vstup, ON/OFF)
3	DOOR dveřní kontakt – (input, ON/OFF)
4	Připojení SLAVE jednotky
5	Čidlo venkovní teploty (není součástí dodávky clony)
6	Protimrazová ochrana (není součástí dodávky clony)
7	Prostorové teplotní čidlo (není součástí dodávky clony)
8	ERROR nebo HEAT2
9	Ovládání vodního ventilu ON/OFF nebo RUN
10	Ovládání vodního ventilu (0-10V)

Ovládání vodního ventilu je standardně 0-10V
* Pro ovládání vodního ventilu NO/OFF je nutné připojit jumper mezi GND a Tx

Gnd TX Rx Aktivuje ON/OFF ventil a deaktivuje RUN/ERROR

Tovární nastavení bez jumperu

Gnd TX Rx Aktivuje RUN/ERROR a deaktivuje ON/OFF ventil

Modbus RTU (A - 3, B - 4, GND - 5)

Pro propojení ovladače se clonou, doporučujeme použít stíněný kabel jako např. UTP CAT5. Maximální doporučená délka kabelu je 40m!

SCHÉMA ZAPOJENÍ



**AirGENIO PRIME
SUBUNITS**

AC/EC

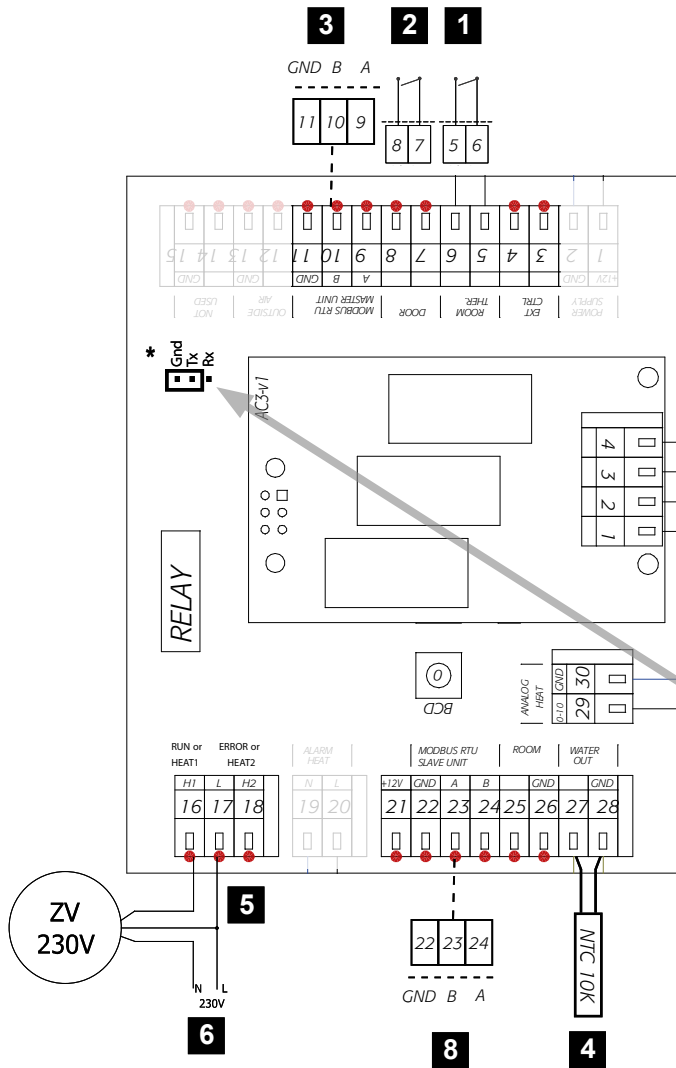

Elektrický ohřev	Bez ohřevu	Vodní ohřev
L1 L2 L3 N PE	L1 N PE	L1 N PE
L1 L2 L3 N PE	L1 N PE	L1 N PE

IN CONTROL MODULE
0-10V+24V GND
7

1	Pokojový termostat – (vstup, ON/OFF)
2	DOOR dveřní kontakt – (input, ON/OFF)
3	Připojení pro SLAVE jednotku
4	Protimrazová ochrana (není součástí dodávky clony)
5	ERROR nebo HEAT2
6	Ovládání vodního ventilu ON/OFF nebo RUN
7	Ovládání vodního ventilu (0-10V)
8	Připojení MASTER jednotky



Ovládání vodního ventilu je standardně 0-10V

* Pro ovládání vodního ventilu NO/OFF je nutné připojit jumper mezi GND a Tx



■ Aktivuje ON/OFF ventil a deaktivuje RUN/ERROR

Tovární nastavení bez jumperu



■ Aktivuje RUN/ERROR a deaktivuje ON/OFF ventil

SCHÉMA ZAPOJENÍ

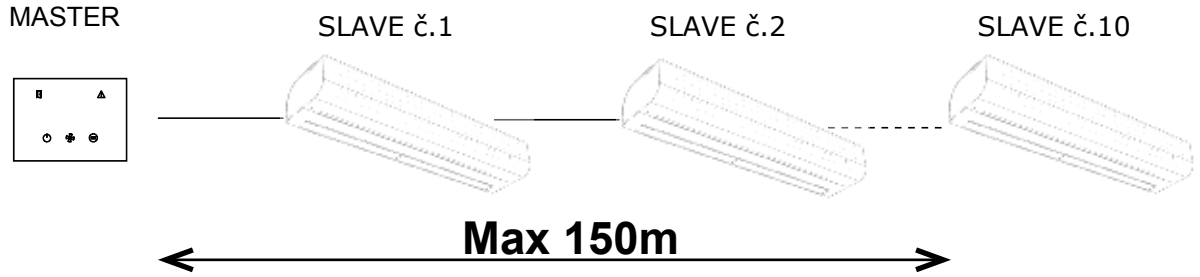

1

MASTER

SLAVE 1

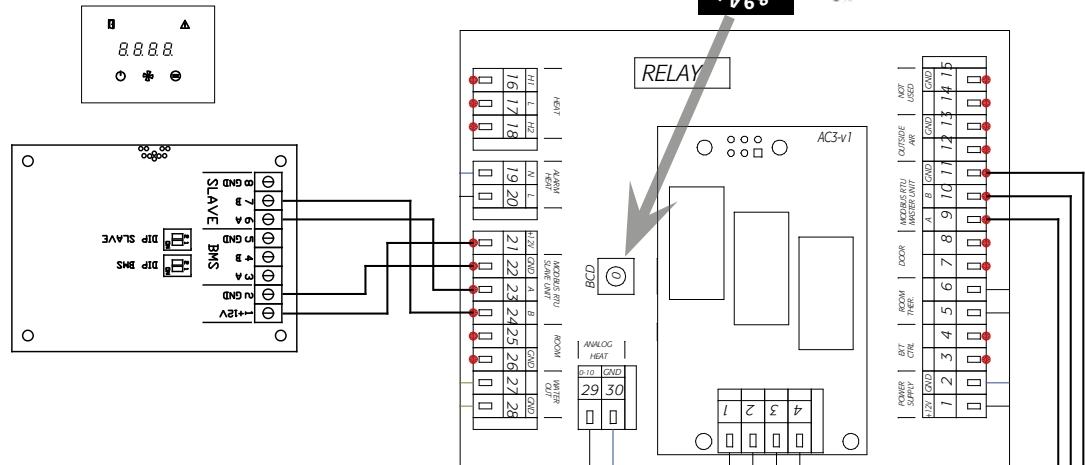

SLAVE 2

SLAVE 3

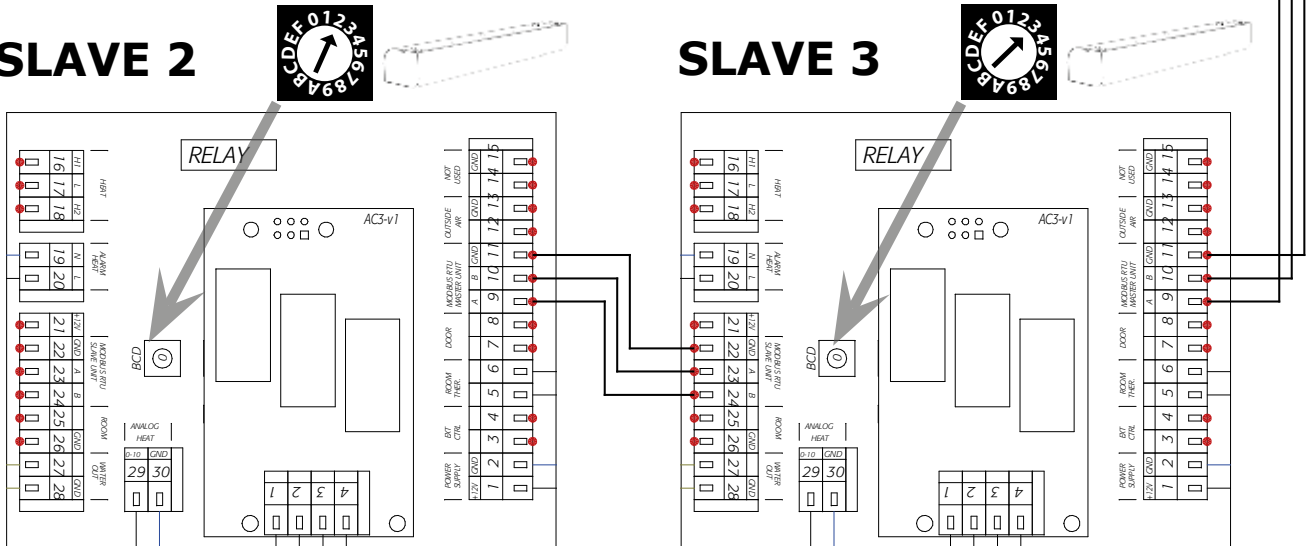

PŘÍKLAD ZNAČENÍ

VCE4B-100-E0-EC-BA-0

- 9** – Atypické provedení RAL (za příplatek)
- 0** – Standardní barevné provedení
- BA** – BASIC regulace – integrovaná do clony
- PR** – PRIME MASTER regulace – integrovaná do clony
- PS** – PRIME SLAVE bez ovládacího panelu
- EC** – EC motor
- AC** – AC motor
- E0** – Elektrický ohřev snížený topný výkon
- E1** – Elektrický ohřev standardní topný výkon
- E2** – Elektrický ohřev zvýšený topný výkon
- S0** – Bez ohřevu
- V2** – Vodní ohřev (2řadý LPHW výměník)
- 100** – Délka clony 1000 mm
- 150** – Délka clony 1500 mm
- 200** – Délka clony 2000 mm
- 250** – Délka clony 2500 mm
- B** – Výkonová řada
- VCE4** – Vzduchová clona Essensse, 4. generace, integrovaná regulace

